



Monteringsanvisning

WG 100

Skyvbare partier til vinterhage og fasade

Slimline

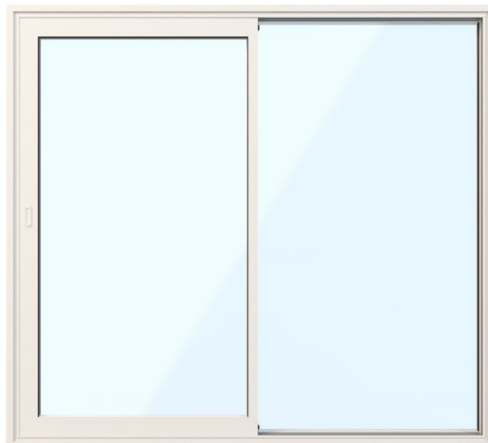

Classic



Monteringsfilmer

WG 100 skyvedørparti, todelt



Du vet vel at det finnes monteringsfilmer på hjemmesiden vår?

VIKTIG!

Les hele monteringsanvisningen før du begynner monteringen! Følger du ikke anvisningene, vil kanskje partiet ikke fungere optimalt, og garantien kan slutte å gjelde.

Viktig å tenke på før montering:

- Vi anbefaler alltid å engasjere en blikkenslager som kan lage en tilslutning som gir maksimal tetthet.
- Skruer til innfesting i fasade er ikke inkludert. Vi anbefaler en rustfri skruer 5 x 100 mm med rundt hode, og skruhodet må ikke være større enn 10 mm.

Tips!

Ved montering anbefales det kranbil til hjelp ved løfting.

Vekt 2-lags glass: 100 kg/breddemeter

Vekt 3-lags glass: 150 kg/breddemeter

Karmmå

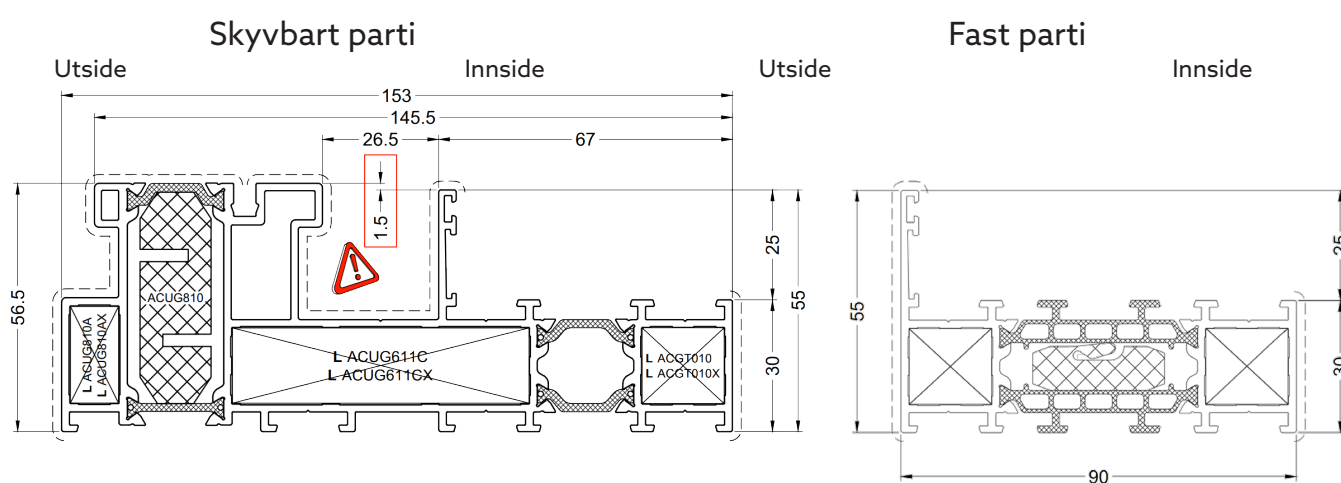

Til monteringen trenger du følgende:



Du trenger følgende:

1. Skrutrekker og bits
2. Fugepistol med tetningsmasse for utendørsbruk
3. Skruer for innfesting i fundament og fasade.
4. Vater
5. Distanseklosser, isolasjonsmateriale, lister og utforing
6. Rødsprit og fille

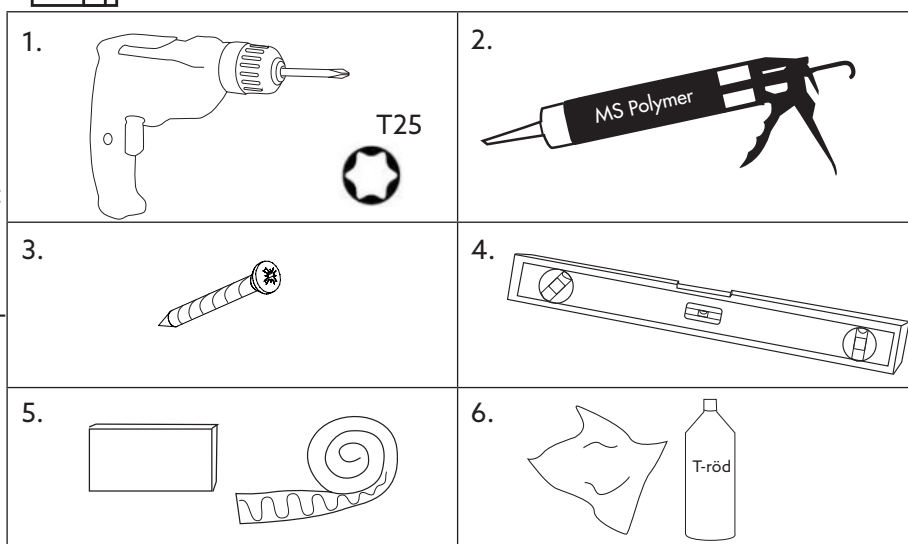

2-delt

Skyv til venstre / Rettvendt

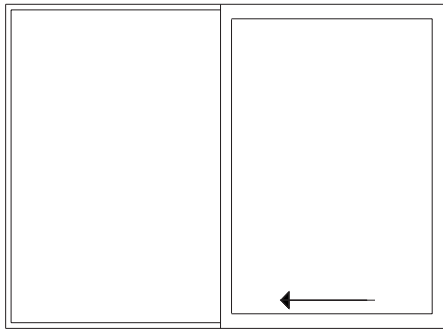

UTSIDE

INNSIDE

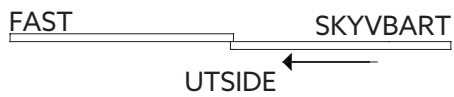

2-delt

Skyv til høyre / Speilvendt

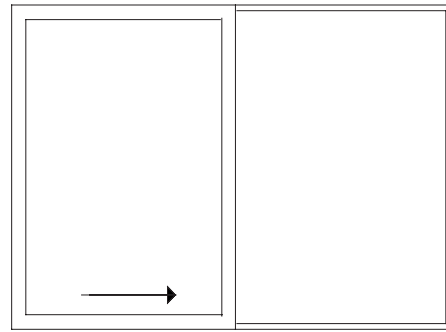

UTSIDE

INNSIDE

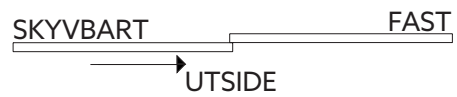

4-delt

Skyv fra sentrum

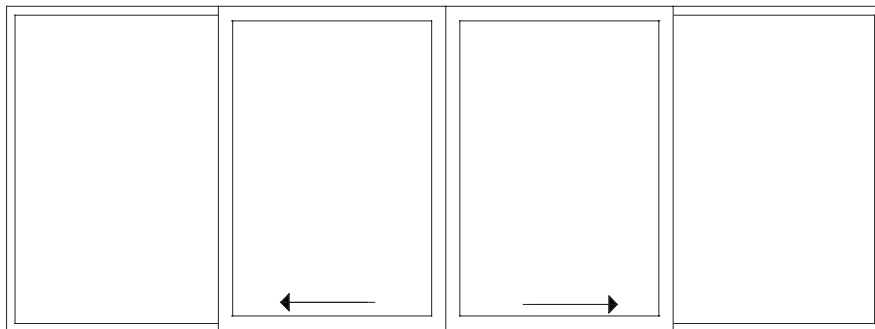

UTSIDE

INNSIDE

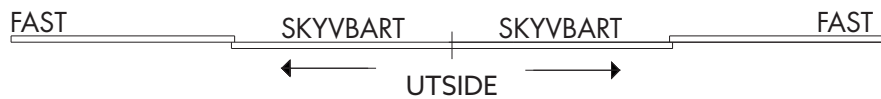

Håndtak

Vrihåndtak og lås på innsiden



Vrihåndtak og lås på inn- og utsiden



1. Kontroller at hullet der partiet skal monteres, er i lodd og vater. Målet på hullet skal tilsvare målet på ordren. Karmens ytre bredde og høyde er tilpasset med 15 mm slingringsmonn.

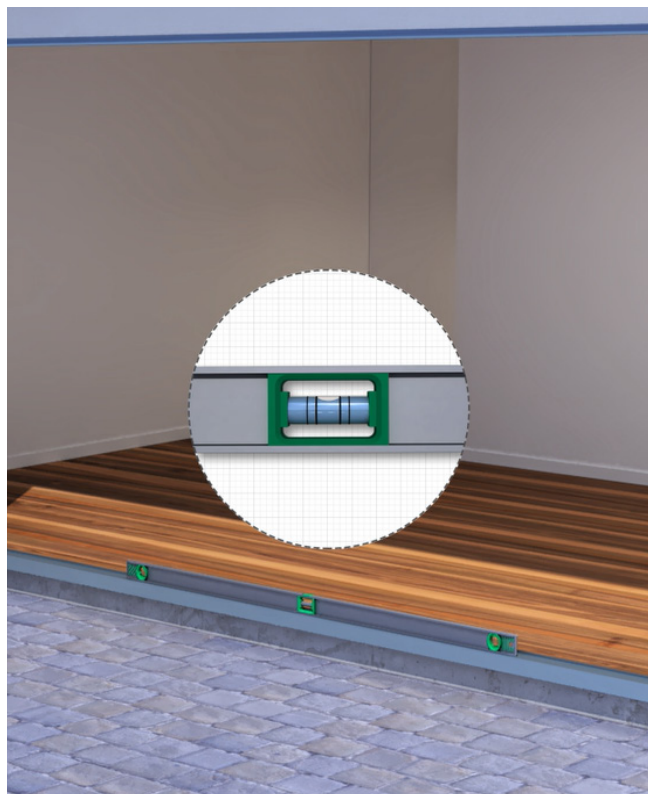

2. Kryssmål hullet; diagonal A skal være like lang som diagonal B.

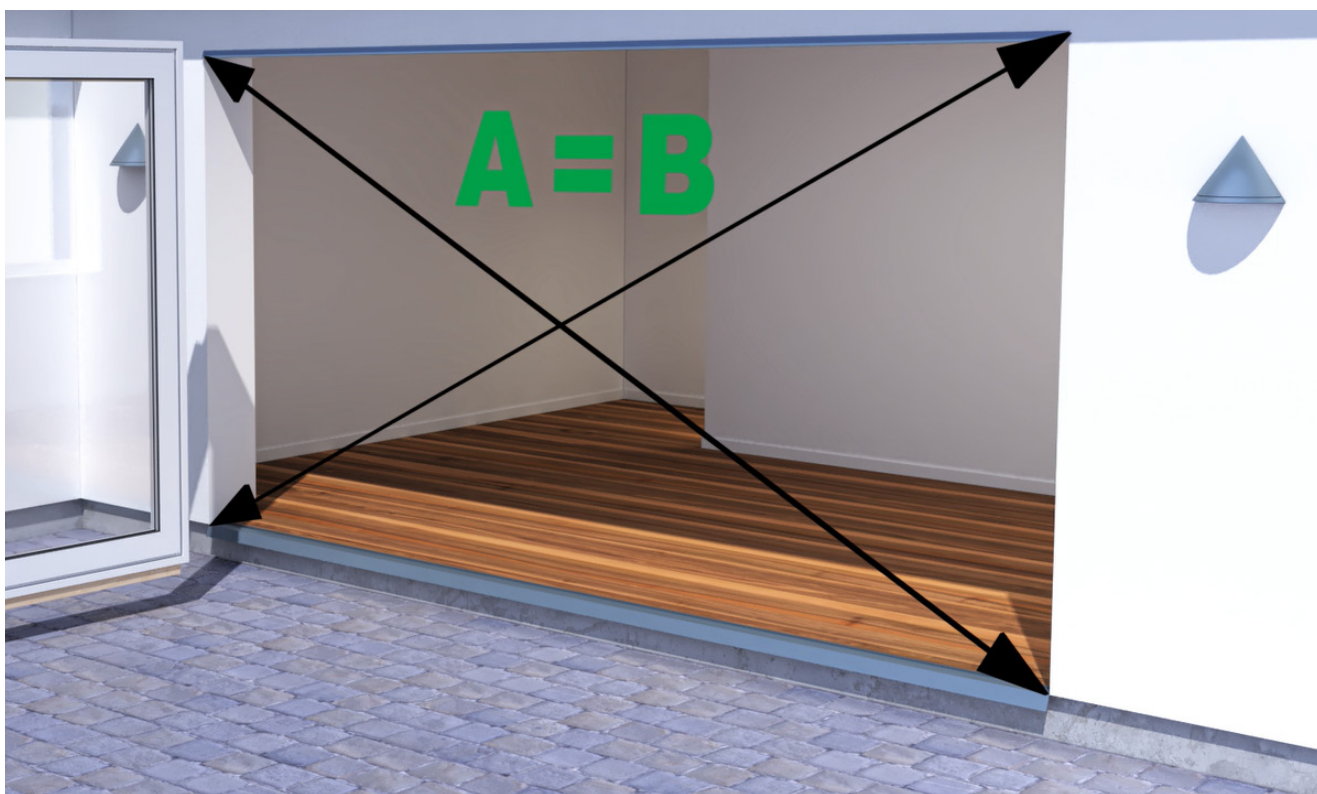

3. Monter blikkplate der partiet skal stå, og ha fugemasse oppå dette for å få en vanntett innfesting av partiet. Plate og fugemasse er ikke inkludert. Velg en fugemasse som passer til formålet.



4. Løft partiet på plass, dreneringshullene skal vende utover.



5. Kryssmål partiets karm. Diagonal A skal være like lang som diagonal B, med en toleranse på +/- 1 mm.



6. Sikre eventuelt karmen ved behov ved å feste bordplanker i fasaden for å hindre at partiet tipper over.



7. Kontroller at partiet står rett i lodd og vater.



8. Fest partiet ved å skru fast karmen via en distanseklloss. Fyll først det forborede hullet med fugemasse og skru deretter i skruen. Skru for innfesting i fasade er ikke inkludert.



9. Gjenta forrige trinn langsmed karmen, i de forborede hullene ved siden av og over døråpning-
en.



10. Gjenta de forrige to trinnene på partiets innside, ved den faste delen.
Avslutt med et dekklokk.



11. Nå sitter partiet fast. Du kan fjerne bordplankene som skulle hindre at partiet tippet over.



12. Monter en blikkplate ovenfor skyvepartiet. Monter dekklokk utenpå dreneringshullene i den nedre karmen.



- 13.** Dersom partiet er fast, sjekker du kryssmålet og om hullet er i vater og lodd. Løft inn partiet med dreneringshullene utover.

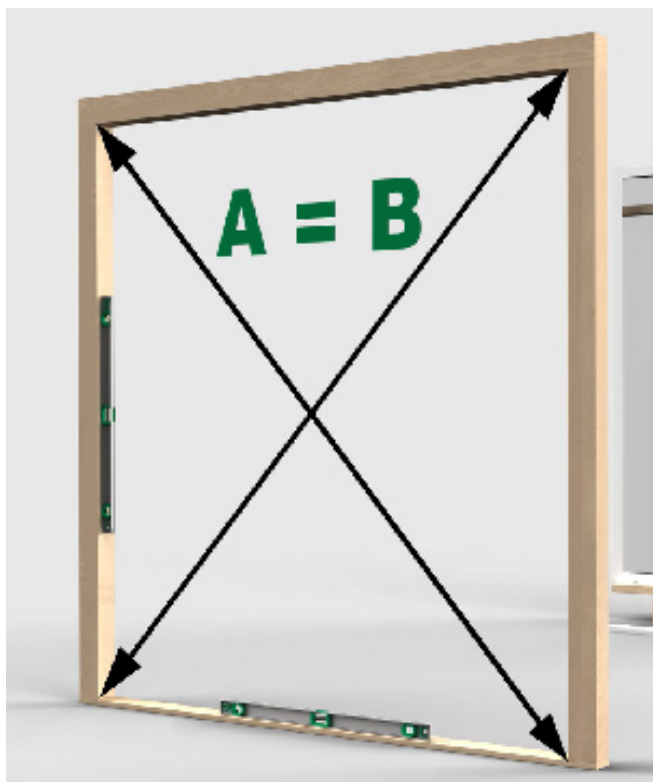

- 14.** Fest partiet på innsiden ved å skru fast karmen via en distansekluss. Fyll først de forborede hullene med fugemasse og skru deretter fast partiet. Skru til innfesting er ikke inkludert.

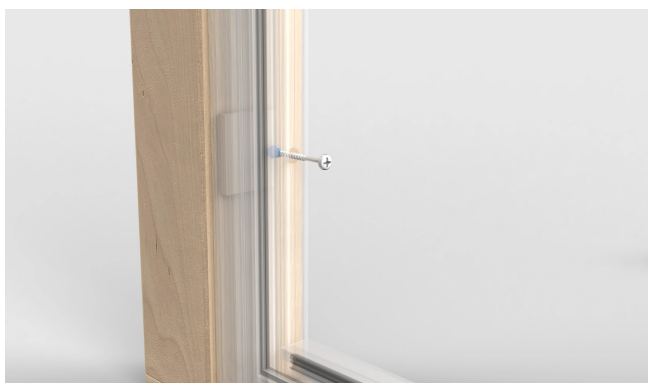

15. Gjenta forrige trinn i høyre og venstre karmprofil.



16. Monter listene på innsiden, rundt hele karmen.



17. Monter gummilisten mellom glasset og aluminiumslisten som ble montert i forrige trinn.



18. Avslutt med å sette på dekklokk over dreneringshullene på utsiden av den nedre karmen.

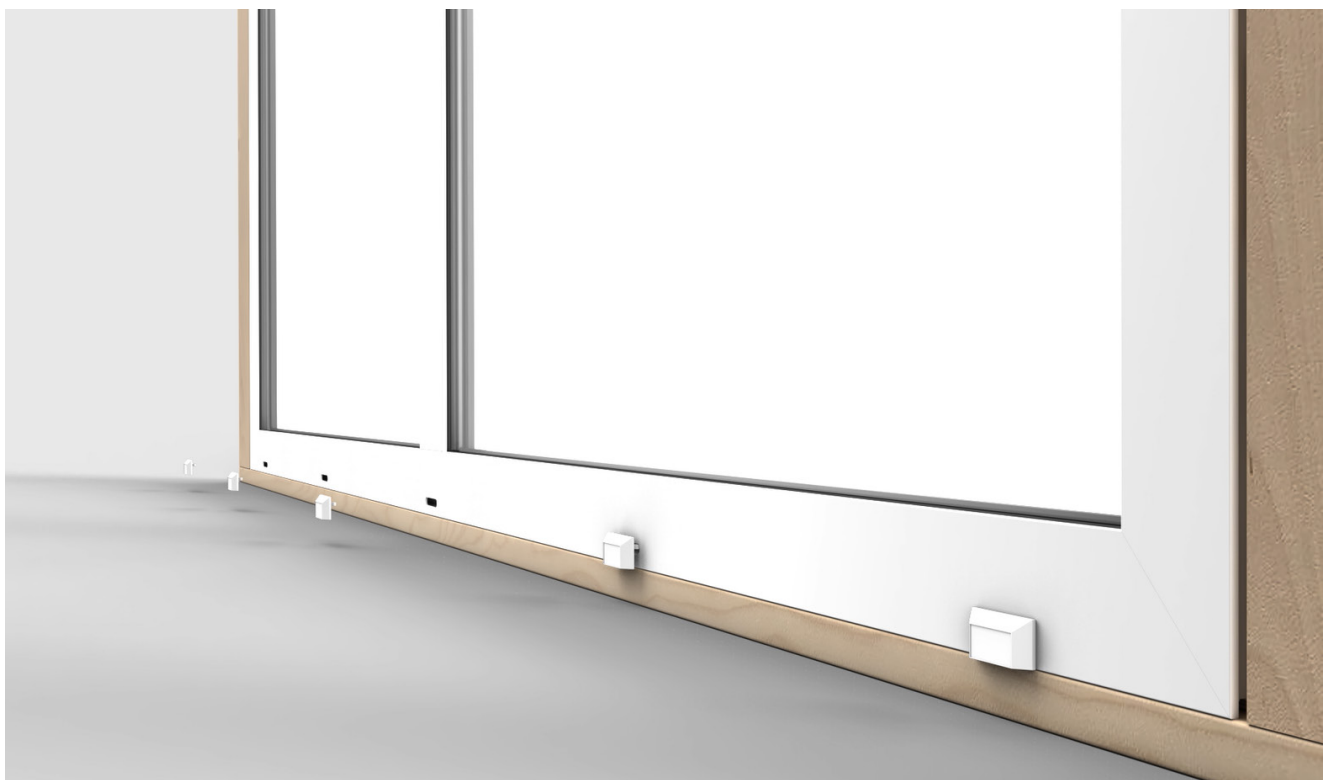

Råd om vedlikehold

Glass

- WG100-glass skal rengjøres som vanlig glass.
- Bruk vanlig vinduspusemiddel, rikelig med vann og en myk og lofri klut eller gumminal.
- Rødsprit eller aceton kan løse opp spesielle typer forurensning. Et skånsomt sølv- eller metallpussemiddel kan polere bort andre typer forurensning. Pusse midlet vaskes bort med rødsprit. Tørk deretter av glas set på vanlig måte.
- Unngå å bruke skrape, metallgjenstander eller stålull for å ta bort gjenstridige flekker.

Aluminiumsprofiler

- Bruk mild såpe, oppvaskmiddel eller bare vanlig vann holder til rengjøring av profilene.
- Fjern skitt som kan forårsake skade på sporprofiler og hjul.
- Dersom gummilistene rundt glasspartiene gir fra seg farge på profiler og reisverk, benytt limvask for rengjøring.

OBS! For å unngå personskader og fuglekollisjoner anbefaler vi at f.eks. våre glassdekorasjoner "rovfugl" eller "svale" appliseres på alle glassyter.

Viktige ting å tenke på...

Fjerne merker etter sugekopper

Merker etter sugekopper kan forekomme på glassflatene. De kommer fra mykgjørere/gummirester etter sugekopper brukt under produksjonen av glasset. Dette er ikke å betrakte som en feil med glassene. Med tid og etter normal slitasje og rengjøring forsvinner disse merkene.

Hvis du vil fjerne merkene med en gang etter monteringen, kan du bruke et fint poleringsmiddel, som f.eks. Biltemas Polish (art.nr. 36-84). OBS! Beskytt plast- og gummidetaler med teip. Påfør aldri på varme flater.

Unngå kondens

Uansett om du har valgt vanlig glass, energiglass eller isolerglass, kan du få kondens på rutene. Kondens kommer av at kalde overflater og kald luft «bærer» fukt dårligere enn varme overflater og varm luft.

I enkelte tilfeller kan kondensen være en engangsforeteelse, mens i andre tilfeller er det et mer langvarig fuktproblem som ligger bak. Nedenfor finner du de vanligste problemene og forslag til tiltak.

Fukt fra huset

Når du åpner terrassedøren, strømmer det varm og fuktig luft ut i hagestuen. Hvis luften der ute er kaldere, vil fukten skape kondens på de kaldeste overflatene.

Tiltak: Sørg for å ventilere/luften.

Fukt fra mennesker

Mennesker avgir mye fukt, og en ansamling av folk kan forårsake dugg på vinduene.

Tiltak: Sørg for å ventilere/luften.

Fukt fra planter

Også planter avgir mye fukt, og hvis du også velger å bruke hagestuen som drivhus, kan du få problemer med kondens.

Tiltak: Mekanisk ventilasjon med f.eks. baderomsvifte eller liknende.

Uvær

Hvis det kommer mye nedbør i løpet av en kort periode samtidig som temperaturen faller raskt, vil denne kombinasjonen kunne gi dugg.

Ingen tiltak er nødvendig: Dette vil rette seg når det kommer værømslag.

Fukt fra betongdekke

Det tar svært lang tid før et betongdekke tørker ordentlig (1-2 år avhengig av omstendighetene). I løpet av denne tiden avgir dekket fukt som kan gi dugg.

Tiltak: Luft og varm opp rommet når det er kaldt (dette for å få fortgang i tørkeprosessen), og unngå å dekke til gulvet (da vil fukten holde seg mye lenger).

Tetning mot konstruksjon

VIKTIG! Innfesting og tilslutning til fundament og fasade løses av kunde. Blikk og tetningstilbehør er ikke inkludert.